

# تعیین روایی و پایایی پرسشنامه دستیابی به هدف در جانبازان و معلولان ورزشکار استان خراسان رضوی

رامین ایرجی نقندر<sup>۱\*</sup>، دکتر حسین پورسلطانی زرنندی<sup>۲</sup>، دکتر فریده هادوی<sup>۳</sup>

<sup>۱\*</sup> دانشجوی دکتری مدیریت ورزشی دانشگاه پیام نور تهران، <sup>۲</sup> استادیار پژوهشگاه تربیت بدنی و علوم ورزشی، <sup>۳</sup> دانشیار دانشگاه تربیت معلم تهران (خوارزمی)

\* نویسنده پاسخگو: ramini.65@gmail.com

## چکیده

زمینه و هدف: جانبازان یک گروه خاص از جامعه می‌باشند و به خاطر معلولیت‌هایی که دارند، در عرصه ورزش همواره با محدودیت‌هایی روبرو بوده و در دستیابی به اهداف خود مشکلاتی را دارند. هدف از پژوهش حاضر تعیین روایی و پایایی پرسشنامه دستیابی به هدف بود.

مواد و روش‌ها: جامعه آماری پژوهش را جانبازان و معلولان ورزشکار استان خراسان رضوی (N=700) تشکیل دادند که از بین آنها 210 آزمودنی به شکل تصادفی به عنوان نمونه آماری انتخاب شدند. ابزار اندازه‌گیری مورد استفاده پرسشنامه 12 سؤالی دستیابی به هدف (سین و همکاران، 2008) بود که دارای 2 خرده مقیاس (تسلط و عملکرد) است. روش امتیازگذاری به سؤالات بر اساس طیف لیکرت پنج گزینه‌ای (از کاملاً غلط=1 تا کاملاً درست=5) بود. روایی صوری و محتوایی پرسشنامه پس از ترجمه توسط اساتید متخصص مدیریت ورزشی مورد تأیید قرار گرفت. به منظور تجزیه و تحلیل داده‌ها از آلفای کرونباخ برای تعیین پایایی و تحلیل عاملی تأییدی برای تعیین روایی ساختاری در نرم افزارهای آماری SPSS و EQS استفاده شد.

نتایج: یافته‌های پژوهشی نشان دهنده پایایی (0.82 =) برای پرسشنامه دستیابی به هدف بود. در خصوص روایی ساختاری و بر اساس میزان روابط و T-value، تمامی سؤالات رابطه معناداری با عامل‌ها داشتند و توانستند پیشگوی خوبی برای عامل خود باشند. شاخص‌های نسبت  $\chi^2$  به df (2.75)، RMSEA=0.068 و همچنین RMR=0.001، GFI=0.99 و CFI=0.96 هم برازش مدل را تأیید کردند. همچنین در خصوص روابط عامل‌ها با مفهوم دستیابی به هدف نتایج نشان داد که تمامی عامل‌ها توانستند پیشگوی خوبی برای مفهوم دستیابی به هدف باشند. بحث: در نتیجه روایی درونی و بیرونی مدل "دستیابی به هدف" مورد تأیید قرار می‌گیرد و محققان در داخل کشور می‌توانند از این ابزار به منظور سنجش اهداف جانبازان و معلولان در رشته‌های مختلف ورزشی نیز استفاده نمایند. کلید واژه‌ها: دستیابی به هدف، جانبازان، معلولان، ورزشکار.

تاریخ دریافت: 91/9/14

تاریخ پذیرش: 92/7/30

## مقدمه

در ادوار گوناگون افراد بسیاری در اثر پیشامدهای مختلف دچار معلولیت شده‌اند و در مقاطع زمانی مختلف، آتش جنگ (همانند جنگ تحمیلی عراق و ایران) نیز جامعه‌ای را در بر گرفته که بر اثر آن تعداد افراد معلول جامعه نیز افزایش یافته است. جانبازان مانند دیگر معلولان با داشتن نوع و درجاتی از معلولیت، از نعمت سلامتی که بهترین نعمت خداوندی است بی بهره‌اند. از طرفی دیگر جانبازان مانند سایر افراد در طول شبانه روز دارای اوقات آزاد می‌باشند که بایستی به فکر استفاده مطلوب و بهینه از آن باشند (۱). بلایند و تاب<sup>xxiii</sup> (۱۹۹۹) در پژوهشی اذعان داشتند فعالیت بدنی موجب می‌شود که معلولان به عنوان یک شهروند احساس شایستگی کنند و دستیابی به اهداف در آنها تسهیل شود (۲).

در اکثر پژوهش‌ها مشاهده می‌شود که طراحی و تعیین روایی و پایایی ابزار جمع‌آوری داده‌ها، زمان‌بر و پرهزینه است. در نتیجه اگر ابزاری موجود باشد که دارای روایی و پایایی تأیید شده باشد، منجر به افزایش سرعت انجام تحقیقات و همچنین کاهش هزینه‌های انجام تحقیق می‌گردد. در زمینه عوامل دستیابی به هدف، داشتن ابزاری معتبر و قابل اعتماد که بومی‌سازی شده و روان سنجی آن در جامعه مورد تأیید قرار گرفته باشد کمک بسیار بزرگی را به شناسایی عوامل تعیین‌کننده مؤثر در اهداف ورزشکاران خواهد کرد؛ لذا نبود یک ابزار اندازه‌گیری مناسب به منظور سنجش دستیابی به هدف در ورزش که قابلیت اطمینان و اعتبار قابل قبولی داشته باشد خصوصاً برای استفاده در حوزه جانبازان و معلولان ورزشکار، برای آن دسته از محققانی که به اهداف و نیازهای این گروه خاص از ورزشکاران اهمیت ویژه‌ای می‌دهند، ضروری می‌باشد.

"نظریه دستیابی به هدف"<sup>xxiv</sup> از مؤثرترین رویکردها در حوزه انگیزش می‌باشد و تأثیرات انگیزشی مهمی در زمینه یادگیری و عملکرد افراد دارد (۳). محققان اذعان دارند که نظریه دستیابی به هدف یکی از بهترین نظریه‌های انگیزش در روانشناسی ورزش است (۴). در طول دو دهه گذشته، تئوری دستیابی به هدف پیشرفت

چشم‌گیری داشته (۴) و به یکی از چهارچوب‌های عمده نظری برای درک انگیزه موفقیت در ورزش تبدیل شده و بر آن است تا توانایی و قصد اصلی افراد از دستاوردهایشان را به نمایش بگذارد (۶). بر طبق گفته الیوت<sup>xxv</sup> (۲۰۰۵) دستیابی به هدف یکی از ساختارهای اصلی و مهم در تحقیقات انگیزشی محسوب می‌شود که بیش از ۲۰ سال قدمت دارد (۷). این نظریه معتقد است که هدف اصلی افراد در دستیابی به اهدافشان، نمایش توانایی‌های خود می‌باشد (۶). در این راستا الیوت (۱۹۹۶) به نقل از خرماهی (۱۳۸۵) جهت‌گیری هدف را روشی می‌داند که فرد بر اساس آن درباره شایستگی‌های خود قضاوت می‌کند (۸).

بر طبق گفته آمز<sup>xxvi</sup> (۱۹۹۲) جهت‌گیری هدف بیانگر الگوی منسجمی از باورها، اسنادها و هیجانات فرد است که مقاصد رفتاری وی را تعیین می‌کند و سبب می‌شود تا نسبت به برخی از موقعیت‌ها گرایش بیشتری داشته و در آن موقعیت‌ها به گونه‌ای متفاوت عمل کند (۵). آرچر<sup>xxvii</sup> (۱۹۹۴) معتقد است نحوه برداشت و واکنش فرد به دنیای پیرامون، تحت تأثیر این جهت‌گیری قرار دارد (۹). از سوء تفاهم‌های رایج پیرامون جهت‌گیری هدف، یکسان انگاشتن آنها با اهداف خاصی است که افراد بر می‌گزینند (۱۰). اردن و ماهر<sup>xxviii</sup> (۱۹۹۵) بیان داشتند که نباید هدف‌گرایی را با اهداف رفتاری خاصی که افراد بر می‌گزینند، همسان خواند. اهداف خاص در واقع نتایج خاصی می‌باشد که فرد خواستار وصول آنها است، در صورتی که هدف‌گرایی تبیین‌کننده انگیزه‌ای است که در پس رسیدن به آن مقصد دنبال می‌شود (۱۱).

با این حال ورزشکاران می‌توانند مهارت یا توانایی را از طریق دو راه مختلف تفسیر کنند، این نظریه متضمن دو حالت غالب در تحقق هدف، یعنی تسلط (تلاش) و عملکرد (اجرا) است که در پاسخ‌های شناختی و عاطفی رفتار انگیزشی افراد ضروری می‌باشد (۶). برای ارزیابی دستیابی به هدف در ورزش، محققان چنین گزارش

3. Elliot

4. Ames

5. Archer

6. Urden &amp; Maehr

1. Blinde &amp; Taub

2. Achievement goal theory

دارد که به اضطراب دچار شوند (۲۰). بسیاری از مطالعات ورزشی به بررسی رابطه بین جهت‌گیری هدف با نتایج مثبت عاطفی مانند لذت بردن و رضایت پرداخته‌اند. در دو بررسی جامع انجام شده در حوزه ورزش جهت‌گیری تسلط همبستگی مثبت و معناداری با نتایج مثبت عاطفی داشت (۲۱، ۲۲). مارسیا<sup>xxxI</sup> (۲۰۰۵) در قسمتی از مطالعه خود دریافت که رضایتمندی ناشی از کلاس‌های تربیت‌بدنی با میزان اهداف تسلط جویی بالاتر در ارتباط است (۲۳). اسمیت و همکاران<sup>xxxII</sup> (۲۰۰۵) دریافتند ورزشکارانی که اهداف تکلیف‌گرای (تسلط جویی) بالا داشتند، جو انگیزشی مهارتی را به خوبی درک نمودند و از عملکرد فردی و تیمی خود رضایت داشتند (۲۴). پایوانو و همکاران<sup>xxxIII</sup> (۲۰۰۸) به این نتیجه رسیدند که اهداف تسلط بر رضایتمندی ورزشکاران در ورزش اثرگذار است (۲۵). آندریو<sup>xxxIV</sup> (۲۰۱۱) در پژوهشی با عنوان بررسی نقش عملکرد ادراک شده بر دستیابی به هدف در ورزشکاران رشته گلف دریافت بین جهت‌گیری عملکرد با جهت‌گیری تسلط رابطه مثبت و معناداری وجود دارد. همچنین بین افسردگی و خشم با جهت‌گیری تسلط رابطه منفی گزارش شد (۱۹) و در این راستا بروتولی و همکاران<sup>xxxV</sup> (۲۰۰۹) نتایج مشابهی را در ورزش‌های فردی و تیمی نوجوانان گزارش کرد (۲۶). وانده<sup>xxxVI</sup> (۲۰۱۱) در پژوهشی بر روی ورزشکاران رشته تنیس اظهار داشت بازیکنانی که دارای جهت‌گیری تسلط هستند، ارزیابی مثبتی از توانایی‌های خود داشتند (۲۷).

با توجه به اینکه یکی از مهم‌ترین و جدیدترین موضوعاتی که در زمینه انگیزه پیشرفت توجه نظریه پردازان و محققان را به خود جلب نموده، مفهوم دستیابی به هدف بوده و با توجه به رشد انجام پژوهش‌های مختلف در زمینه دستیابی به هدف و همچنین اهمیت این موضوع در ورزش، متأسفانه تأکید کمی برای ساخت ابزاری مناسب برای بررسی دستیابی به هدف در بین ورزشکاران شده است. از آنجا که ضرورت توجه به اهداف

داده‌اند که تسلط و عملکرد جزء مهم‌ترین جنبه‌های آن می‌باشند (۱۲). تحقیقات مختلف نشان داده‌اند که جهت‌گیری تسلط با انطباق روانی مثبت و پاسخ‌های رفتاری در ورزشکاران جوان همراه است (۱۳). ورزشکاران در جهت‌گیری تسلط، سطح بالایی از لذت بردن را گزارش کرده‌اند و به استفاده از مهارت‌های مقابله‌ای انطباقی در زمانی که با وظایف دشوار مواجه هستند پرداخته‌اند. در مقابل ورزشکارانی که از سطح بالایی از جهت‌گیری عملکرد برخوردار هستند به طور کلی خصوصیات روانی و رفتاری مثبت در آنها کمتر است. هر چند که ورزشکاران ممکن است در هر دو جهت‌یابی، سطح بالایی از بازدی را نشان دهند (۱۴). تحقیقات نشان داده است که جهت‌گیری تسلط با پاسخ‌های رفتاری و روانی مطلوب از سوی ورزشکاران جوان به هنگام رقابت همراه است (۱۵). افراد با جهت‌گیری عملکرد خواهان دریافت استانداردهای بهنجار در مورد توانایی خود هستند (۱۶). در حالی که افراد با جهت‌گیری تسلط، تلاش بیشتری را بدون توجه به سطح توانایی‌های خود نشان می‌دهند (۱۰).

در واقع محققان بین دو این هدف با یکدیگر تمایز قائل هستند. بر طبق گفته مالته<sup>xxxIX</sup> (۲۰۱۲) اهداف تسلط به تلاش برای بهبود شایستگی‌ها و توانایی‌های خود گفته می‌شود. از سویی دیگر کسانی که به دنبال اهداف عملکرد هستند در ظاهر به طور نسبی بر روی دیگران تمرکز دارند (۱۷). در جهت‌گیری هدف تسلط، فرد بر اهدافی مانند یادگیری در حد امکان، غلبه بر چالش‌ها و افزایش سطوح شایستگی‌های خود تأکید دارد. از طرفی افرادی که جهت‌گیری هدف عملکرد دارند، تمایل دارند که توانایی‌های خود را به دیگران نشان دهند. این افراد از ناتوان به نظر آمدن در مقابل دیگران هراس دارند و تمامی توان خود را جهت اجتناب از شکست به کار می‌برند (۱۸). به هر حال، هر دو اهداف دستیابی، منعکس‌کننده تفاوت ذهنی در بین ورزشکاران است (۱۹).

رابرتز<sup>xxx</sup> (۱۹۸۶) اذعان داشت ورزشکارانی که وظیفه‌گرا هستند و بر بهبود عملکرد تمرکز می‌کنند، کمتر احتمال

3. Murcia  
4. Smith et al  
5. Papaioannou et al  
6. Andrew  
7. Bortoli et al  
8. Van de

1. Malte  
2. Roberts

سؤال بوده و دارای دو عامل تسلط (سؤال‌های ۱، ۳، ۵، ۷، ۹، ۱۱) و عملکرد (سؤال‌های ۲، ۴، ۶، ۸، ۱۰، ۱۲) است، استفاده شد (۱۴). پرسشنامه از نوع پاسخ بسته بوده و مقیاس اندازه‌گیری سؤال‌ها، لیکرت می‌باشد. سؤال‌ها پنج گزینه‌ای و شامل گزینه‌های کاملاً مخالف، مخالف، بدون نظر، موافق و کاملاً موافق و روش امتیاز گذاری به سؤال‌ها به ترتیب ۱، ۲، ۳، ۴، ۵ می‌باشد. سین و همکاران (۲۰۰۸) با بررسی ۱۶۷۵ نفر از ورزشکاران، پایایی پرسشنامه دستیابی به هدف را (۰.۹۵ =) گزارش نمودند.

به منظور توصیف آماری داده‌ها از شاخص‌های توصیفی و به منظور تجزیه و تحلیل استنباطی داده‌های تحقیق از آزمون آلفای کرونباخ برای تعیین پایایی درونی پرسشنامه و عامل‌ها و از تحلیل عاملی تأییدی<sup>XL</sup> (CFA) بر اساس تعیین روابط و T-value برای تعیین روایی ساختاری<sup>XLI</sup> پرسشنامه استفاده شد. تجزیه و تحلیل داده‌ها با استفاده از نرم افزارهای آماری SPSS و EQS در سطح معناداری  $P \leq 0.05$  انجام شد.

### نتایج

از ۲۱۰ آزمودنی که در تحقیق شرکت کردند، ۷۲.۹٪ مرد و ۲۷.۱٪ زن بودند. میانگین سن ۶.۲٪ از آزمودنی‌ها کمتر از ۲۰ سال، ۳۱.۹٪ بین ۲۰ تا ۲۹ سال، ۳۶.۲٪ بین ۳۰ تا ۳۹ سال، ۱۹.۵٪ بین ۴۰ تا ۴۹ سال و ۶.۲٪ بالای ۵۰ سال بود. در خصوص وضعیت تأهل، ۵۳.۸٪ از آزمودنی‌ها مجرد و ۴۶.۲٪ متأهل بودند. همچنین ۱۲.۹٪ از آزمودنی‌ها نابینا، ۷۳.۸٪ معلول جسمی- حرکتی و ۱۳.۳٪ معلول ذهنی بودند.

جدول ۱: نتایج ضریب آلفای کرونباخ در مورد پایایی درونی پرسشنامه دستیابی به هدف

ردیف	مفهوم و عامل‌ها	تعداد سؤالات	ضریب آلفا
۱	(مفهوم): پرسشنامه دستیابی به هدف	۱۲	۰.۸۲
۲	(عامل): تسلط	۶	۰.۷۲
۳	(عامل): عملکرد	۶	۰.۷۹

ورزشکاران در محیط‌های ورزشی به منظور ارائه راه کارهای مناسب بیش از گذشته به چشم می‌خورد و از طرفی با توجه به گستردگی انجام تحقیقات در محیط‌های ورزشی به ویژه در امر مدیریت ورزشی لازم است که از ابزارهای اطلاعاتی معتبر جهت جمع‌آوری اطلاعات جامع استفاده شود که ارزیابی پژوهش‌های انجام شده در این زمینه محقق را بر آن داشت که به بررسی تعیین روایی و پایایی پرسشنامه دستیابی به هدف برای مربیان و مسئولان ورزشی، خصوصاً افراد فعال در حوزه ورزش جانبازان و معلولان به منظور تحقق اهداف مورد نظر بپردازد.

### روش تحقیق

روش تحقیق توصیفی و از نوع زمینه‌یابی می‌باشد که به صورت میدانی اجرا شده است.

جامعه آماری این پژوهش را جانبازان و معلولان ورزشکار استان خراسان رضوی (N=700) تشکیل دادند. بر پایه پیشنهاد بنتلر و چو<sup>XXXVII</sup> (۱۹۸۸) و جیمز استیونس<sup>XXXVIII</sup> در نظر گرفتن ۱۵ نمونه برای هر متغیر پیش بین در تحلیل رگرسیون چندگانه با روش کمترین مجذورات استاندارد، یک قاعده سرانگشتی خوب به شمار می‌رود، لذا چون معادلات ساختاری در برخی از جنبه‌ها کاملاً مرتبط با رگرسیون چند متغیره می‌باشد، تعداد ۱۵ نمونه به ازای هر سؤال پرسشنامه در معادلات ساختاری غیر منطقی نمی‌باشد (۲۸). در این پژوهش با توجه به اینکه پرسشنامه از ۱۲ سؤال تشکیل شده است، لذا محقق تعداد ۲۱۰ نمونه برای این پژوهش انتخاب نمود که به صورت تصادفی ساده انتخاب شدند.

به منظور مدیریت داده‌های پرت، با توجه به اینکه تعداد موارد گمشده بسیار اندک (کمتر از ۵٪) بود یکی از روش‌های پیش تجربی مورد استفاده قرار گرفت و آن عبارت بود از جایگزین ساختن داده‌های گمشده با میانگین متغیر مربوطه.

به منظور جمع‌آوری داده‌ها از پرسشنامه دستیابی به هدف سین و همکاران<sup>XXXIX</sup> (۲۰۰۸) که مشتمل بر ۱۲

1. Bentler & Chou

2. James Stevens

3. Sean et al

4. Confirmatory factor analysis

5. Construct Validity

جدول ۳: مقادیر شاخص‌های آزمون خوبی برازش

متغیر	$\chi^2 / df$	RMSEA	RMR	CFI	GFI	AGFI
دستیابی به هدف	۲.۷۵	۰.۰۶۸	۰.۰۰۱	۰.۹۶	۱.۰۰	۰.۷۹

آزمون خوبی (نیکویی) برازش<sup>XLII</sup>

در آزمون خوبی برازش، تناسب مجموعه داده‌ها بررسی می‌شود که با توجه به جدول ۳، نسبت  $\chi^2$  به  $df$  (۲.۷۵) و ریشه میانگین مجذور خطای تقریبی (RMSEA)<sup>XLIII</sup> که برابر با ۰.۰۶۸ می‌باشد، بنابراین مدل از برازش لازم برخوردار است. همچنین شاخص‌های  $RMR^{XLIV}=0.001$ ،  $GFI^{XLVI}=1.00$  و  $CFI^{XLV}=0.96$ ، از طرفی شاخص  $AGFI^{XLVII}=0.79$  برازش مدل را ضعیف گزارش کرد. در مجموع از ۶ شاخص ذکر شده، ۱ شاخص ضعیف بود و ۵ شاخص تناسب مدل را تأیید کردند، بنابراین مدل دستیابی به هدف از لحاظ شاخص‌های برازش مناسب می‌باشد و تمامی ۱۲ سؤال مطرح شده می‌توانند در مدل دستیابی به هدف مجتمع شوند.

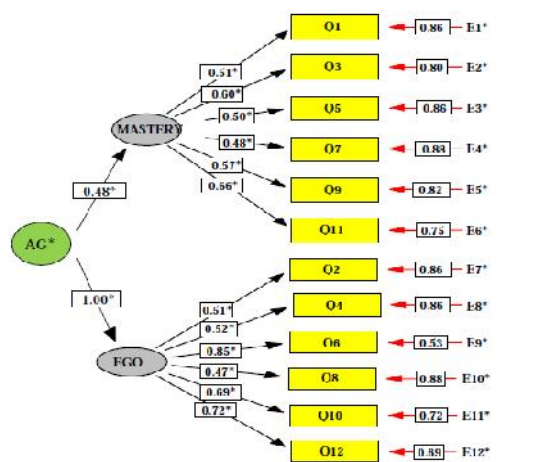

شکل ۱: مدل اندازه‌گیری اعداد استاندارد پرسشنامه دستیابی به هدف

1. Goodness of Fit statistic
2. Root mean square Error of Approximation
3. Root Mean-square Residual
4. Comparative Fit Index
5. Goodness of Fit Index
6. Adjusted Goodness of Fit Index

با توجه به نتایج جدول ۱، در بررسی پایایی درونی مشخص شد که پرسشنامه دستیابی به هدف دارای پایایی قابل قبولی (۰.۸۲ =  $\alpha$ ) می‌باشد. همچنین پایایی عامل‌های تسلط (۰.۷۲ =  $\alpha$ ) و عملکرد (۰.۷۹ =  $\alpha$ ) بوده که نشان از پایایی مطلوب پرسشنامه است.

جدول ۲: ارتباط بین شاخص‌ها با عامل‌های پرسشنامه دستیابی به هدف

ردیف	عامل‌ها	مفهوم	میزان رابطه	خطای استاندارد	Value-T
۱	تسلط	دستیابی	۰.۴۸	۰.۰۴۹	۷.۴۱
۲	عملکرد	به هدف	۱.۰۰	۰.۰۷۸	۲۰.۴۴
۳	سؤال ۱	تسلط	۰.۵۱	۰.۲۰۶	۴.۷۵
۴	سؤال ۳		۰.۶۰	۰.۲۱	۵.۱۷
۵	سؤال ۵		۰.۵۰	۰.۱۸	۴.۷۳
۶	سؤال ۷		۰.۴۸	۰.۰۱	۴.۳۸
۷	سؤال ۹		۰.۵۷	۰.۰۲	۵.۰۶
۸	سؤال ۱۱		۰.۶۶	۰.۱۷	۵.۳۷
۹	سؤال ۲		عملکرد	۰.۵۱	۰.۰۰۸
۱۰	سؤال ۴	۰.۵۲		۰.۱۰۱	۷.۳۸
۱۱	سؤال ۶	۰.۸۵		۰.۰۰۸	۱۳.۷۶
۱۲	سؤال ۸	۰.۴۷		۰.۰۰۹	۶.۶۴
۱۳	سؤال ۱۰	۰.۶۹		۰.۱۰۹	۱۰.۵۸
۱۴	سؤال ۱۲	۰.۷۲		۰.۰۰۸	۱۱.۱۱

\*ملاک معناداری، مقادیر بالاتر از قدر مطلق T-Value (±۱.۹۶) می‌باشد.

با توجه به نتایج جدول ۲ و شکل ۱، بر اساس میزان رابطه و T-Value، رابطه بین هر دو عامل با مفهوم دستیابی به هدف مورد تأیید است. همچنین مشخص می‌شود که تمامی رابطه‌های سؤال‌های (۱ و ۳ و ۵ و ۷ و ۹ و ۱۱) با عامل تسلط و سؤال‌های (۲ و ۴ و ۶ و ۸ و ۱۰ و ۱۲) با عامل عملکرد معنادار به دست آمد.

## بحث و نتیجه‌گیری

ساختارهای اصلی و مهم در تحقیقات انگیزشی محسوب می‌شود (۶).

در بررسی ثبات درونی پرسشنامه دستیابی به هدف، ضریب آلفای کرونباخ به عنوان شاخص هماهنگی درونی کل سؤال‌ها برابر (۰.۸۲ =) بود که نشان می‌دهد فقط ۱۸ درصد واریانس نمرات در اثر خطای اندازه‌گیری بوده است. همچنین پایایی عامل‌های تسلط (۰.۷۲ =) و عملکرد (۰.۷۹ =) به دست آمد. به این ترتیب، هماهنگی درونی هر دو عامل بالاتر از حد نصاب (۰.۷۰) و در سطح مطلوبی بوده، بنابراین میزان خطای اندازه‌گیری در کمترین حد بوده است. این یافته‌ها بیانگر آن است که پرسشنامه دستیابی به هدف ابزار معتبری می‌باشد که به محققان حوزه ورزش، در ارزیابی اهداف جانبازان و معلولان ورزشکار نیز کمک خواهد کرد. عامل‌هایی مشابه با عامل‌های پژوهش حاضر در تحقیقات دیگری مورد سنجش قرار گرفته است، که در این راستا کیندی و همکاران<sup>L</sup> (۲۰۰۵) در پژوهشی با نمونه ۱۲۳۵ ورزشکار مرد و زن در کشور هنگ کنگ با استفاده از پرسشنامه جهت‌گیری هدفی<sup>LI</sup> (TEOSQ) دودا<sup>LII</sup> (۱۹۹۲)، پایایی مؤلفه‌های جهت‌گیری تسلط و اجرا را به ترتیب ۰.۸۰ و ۰.۸۷ اعلام نمودند (۳۲). در پژوهشی دیگر، سین و همکاران (۲۰۰۸) با بررسی ۱۶۷۵ مرد و زن ورزشکار در کشور آمریکا، پایایی عامل‌های عملکرد و تسلط را به ترتیب ۰.۷۸ و ۰.۸۸ بیان کردند (۱۴). جیمس و همکاران<sup>LIII</sup> (۲۰۱۰) در بررسی ۴۰ فوتبالیست مرد با به کارگیری پرسشنامه دستیابی به هدف کونری و همکاران<sup>LIV</sup> (۲۰۰۳)، پایایی عامل‌های تسلط و اجرا را به ترتیب ۰.۸۲ و ۰.۷۴ گزارش نمودند (۳۳). آندریو (۲۰۱۱) در پژوهشی با استفاده از پرسشنامه جهت‌گیری هدف رابرتز<sup>LIV</sup> (۱۹۹۸) پایایی عامل‌های وظیفه و کار را به ترتیب ۰.۸۲ و ۰.۸۷ اعلام نمود (۱۹).

در خصوص روایی ساختاری پرسشنامه و قدرت پیشگویی سؤالات، نتایج مقادیر T-Value و همینطور میزان رابطه‌ها

هدف از انجام این پژوهش ساخت یک پرسشنامه جدید برای سنجش دستیابی به هدف در ورزش بود که شاخص‌ها و عامل‌هایی قابل اعتماد و معتبر داشته باشد. در این راستا بورنز (۱۹۹۹) بیان می‌دارد، از آنجا که اساس و مبنای انجام هر پژوهشی استفاده از ابزارهای اندازه‌گیری معتبر و پایا می‌باشد و توضیح و تفسیر نتایج پژوهش به اعتبار ابزار به کار گرفته شده بستگی دارد، محققان نیز باید از اعتبار ابزارها مطمئن باشند (۲۹). مهم‌ترین و ضروری‌ترین مرحله در تعیین روایی پرسشنامه‌های با زمینه فرهنگی متفاوت، تعیین روایی ساختاری پرسشنامه است و در این زمینه تحلیل عاملی تأییدی بهترین ابزار در این مرحله می‌باشد. بر طبق گفته باربارا و ویلیام<sup>XLVIII</sup> (۲۰۰۵) در تحلیل عاملی تأییدی، الگوهای نظری خاصی با هم مقایسه شده و در واقع یک روش مفید و سودمند برای بازنگری ابزارهای مناسب جهت انجام تحقیقات است (۳۰).

در این پژوهش برای تعیین روایی محتوایی پرسشنامه دستیابی به هدف از روش استاندارد ترجمه و باز ترجمه و همچنین استفاده از نظر متخصصان استفاده شد. بانویل و همکاران<sup>XLIX</sup> (۲۰۰۰) اذعان دارند که این روش برای استفاده از ابزارهای خارجی با بستر فرهنگی متفاوت، روشی مناسب و قابل قبول است (۳۱).

نتایج به دست آمده از تحلیل عاملی تأییدی و پایایی، به طور منطقی به حمایت از پرسشنامه دستیابی به هدف در جانبازان و معلولان ورزشکار پرداخته است. یافته‌های استخراج شده از این پژوهش مؤید آن است که پرسشنامه دستیابی به هدف، ابزار معتبری در زمینه ورزش می‌باشد و محققان فعال در حوزه ورزش می‌توانند در ارزیابی اهداف جانبازان و معلولان ورزشکار از آن استفاده نمایند. هدف نظریه دستیابی به هدف قرار دادن غالب درگیری هدف، یعنی تسلط و عملکرد است که به عنوان سابقه کلیدی برای تفاوت‌های گزارش شده در رفتار انگیزشی و پاسخ‌های شناختی-عاطفی معرفی شده است و یکی از

3. Cindy et al

4. Task and Ego Orientation in Sport Questionnaire

5. Duda

6. James et al

7. Conroy et al

8. Robertes

1. Barbara & William

2. Banville et al

دستیابی به هدف بر مبنای مدل دو عاملی، به عنوان ابزاری مناسب در سایر حوزه‌های مختلف ورزشی از آن استفاده نمایند.

### تقدیر و تشکر

در انتها جای دارد محققان از کلیه جانبازان و معلولانی که در انجام این پژوهش همکاری نمودند، خصوصاً هیأت ورزش‌های جانبازان و معلولان استان خراسان رضوی کمال تشکر و سپاس‌گذاری را داشته باشند.

نشان دادند که تمامی سؤالات به خوبی توانستند پیشگوی معناداری ( $T\text{-Value}=\pm 1.96$ ) برای عامل‌های خود باشند. بنابراین تمامی سؤالات موجب تأیید ساختار نظری پرسشنامه دستیابی به هدف می‌شوند. در نتیجه با مقادیر ( $T\text{-Value}$ ) مشخص شده برای سؤالات، روایی بیرونی و مقادیر برآورد "رابطه" روایی درونی سؤالات مورد تأیید قرار می‌گیرد.

در بررسی رابطه عامل‌ها با مفهوم دستیابی به هدف، تمامی عامل‌ها؛ عامل تسلط ( $r=1.00$ ,  $T\text{-Value}=20.44$ ) و عملکرد ( $r=0.48$ ,  $T\text{-Value}=7.41$ ) با دستیابی به هدف دارای رابطه معناداری بودند. بنابراین هر دو عامل توانسته‌اند پیشگوی خوب و مناسبی برای پرسشنامه "دستیابی به هدف" باشند. در نتیجه روایی درونی و بیرونی مدل (دستیابی به هدف) مورد تأیید قرار می‌گیرد.

هو و بتلر<sup>LVI</sup> (۱۹۹۹) اظهار دارند که شاخص‌های چندگانه، ارزیابی جامعی از برازش مدل را ارائه می‌دهند (۳۴). در این پژوهش، در آزمون خوبی برازش برای پرسشنامه دستیابی به هدف، یک شاخص  $AGFI=0.79$  برازش مدل را تأیید نکرد؛ از طرفی ۵ شاخص نسبت  $X^2$  به  $df$  (۲.۷۵)،  $RMSEA=0.068$ ،  $RMR=0.001$ ،  $CFI=0.96$  و  $GFI=1.00$  برازش مدل را تأیید کردند. به عنوان نتیجه کلی، مدل دستیابی به هدف از لحاظ شاخص‌های برازش نیز مناسب می‌باشد و برازندگی مدل تأیید می‌شود. مطابق با این یافته‌ها سین و همکاران (۲۰۰۸) در پژوهشی برازش مطلوب شاخص‌های برازندگی پرسشنامه دستیابی به هدف را گزارش کردند (۱۴).

در انتها با توجه به نتایج به دست آمده از این پژوهش، پرسشنامه دستیابی به هدف ابزاری قابل اطمینان و معتبری می‌باشد که می‌توان برای ارزیابی اهداف جانبازان و معلولان ورزشکار در حوزه ورزش استفاده نمود و نتایج پایا و باثباتی هم به دست آورد. به عبارتی دیگر، داده‌های جمع آوری شده از طریق این پرسشنامه، اطلاعات معتبری درباره اهداف ورزشکاران فراهم می‌آورد. همچنین محققان در زمینه مدیریت ورزشی می‌توانند از ابزار

<sup>1</sup>. Hu & Bentler

## پرسشنامه پژوهش

	Not at all true	Somewhat true	Very true
1. My goal is to learn new skills and get as good as possible	1	2	3 4 5
2. The most important thing is to be the best athlete	1	2	3 4 5
3. The most important thing is to improve my skills	1	2	3 4 5
4. My goal is to improve so I am better than others	1	2	3 4 5
5. I work hard to become the best I can be	1	2	3 4 5
6. I want to be better than others at my sport	1	2	3 4 5
7. I feel successful when I learn new skills	1	2	3 4 5
8. To me, success means being better than others	1	2	3 4 5
9. I feel successful when I do my best	1	2	3 4 5
10. I want to show that I am better than others	1	2	3 4 5
11. My goal is to master the skills in my sport	1	2	3 4 5
12. My goal is to be better than others in my sport	1	2	3 4 5

Scoring key:

Mastery Sum of items 1, 3, 5, 7, 9, 11.

Ego Sum of items 2, 4, 6, 8, 10, 12.

ردیف	گزینه‌ها				
	کاملاً غلط	کاملاً درست	سوالات		
	۵	۴	۳	۲	۱
۱					هدف من این است که مهارت‌های جدید را به خوبی کسب کنم و یاد بگیرم.
۲					مهم‌ترین چیز این است که به بهترین ورزشکار تبدیل شوم.
۳					بیشترین چیز مهم این است که مهارت‌هایم را بهبود بخشم.
۴					هدف من این است که نسبت به دیگران برتر باشم.
۵					من برای بهتر شدن، تمرینات سخت انجام می‌دهم.
۶					من می‌خواهم در رشته ورزشی‌ام بهتر از دیگران باشم.
۷					من احساس می‌کنم وقتی مهارت جدیدی را یاد می‌گیرم، موفق و پیروز هستم.
۸					به نظر من موفقیت، توانایی بهتر از دیگران شدن است.
۹					احساس می‌کنم وقتی که بهترین اجرا را داشته باشم موفق هستم.
۱۰					من می‌خواهم نشان دهم که بهتر از دیگران هستم.
۱۱					هدف من این است که استاد مهارت‌ها در رشته ورزشی‌ام باشم.
۱۲					هدف من این است که در رشته ورزشی‌ام بهتر از دیگران باشم.

## منابع

1. Poursoltani, H., Zareiyan, H. "Compare opinions veteran athletes and their coaches in sports activities suitable for leisure". *Journal for Research in Sport Sciences*, 2009;25:131-150.
2. Blinde, E. M & Taub, D. E. "Personal empowerment through sport and physical fitness activity: Perspectives from males college students with physical and sensory disabilities", *Journal of Sport Behavior*. 1999;. 22: 181-202.
3. Pintrich, P. R & Schunk, D. H. "Motivation in education: Theory research, and applications", Upper Saddle River, NJ, Prentice Hall, 2002;2:460.
4. Dweck, C. S. "Motivational processes affecting learning", *American Psychologist*. 1986;. 41(10):1040-1048.
5. Ames, C. "Classrooms: Goals, structures, and student motivation", *Journal of Educational Psychology*. 1992;.84:261-271.
6. Nicholls, J. G. "The competitive ethos and democratic education", Cambridge, MA: Harvard University Press. 1989, 211.
7. Elliot, A. J. "A conceptual history of the achievement goal construct", In A. J. Elliot & C. S. Dweck (Eds.), *Handbook of competence and motivation*. New York: Guilford Press. 2005;4:52-72.
8. Khormaei, F. "Examine the causal model characteristics, motivational orientation, and cognitive styles". Dissertation PhD, University of Shiraz, 2006.
9. Archer, J. A. (1994). "Achievement goals as a measure of motivation in university students", *Contemporary Educational Psychology*. 1994;. 19:430-446.
10. Dweck, C. S & Leggett, E. L. "A social cognitive approach to motivation and personality", *Psychological Review*. 1988;.95:256-273.
11. Urdan, T. & Maehr, M. "Beyond a Two-Goal Theory of Motivation and Achievement: A Case for Social Goals", *Review of Educational Research*. 1995;. 65:213-243.
12. Duda, J. L & Olson, L. K & Templin, T. J. "The relationship of task and ego orientations to sportsmanship attitudes and the perceived legitimacy of injurious acts", *Research Quarterly for Exercise and Sport*. 1991;. 62:79-87.
13. Roberts, G. C. "Advances in motivation in sport and exercise", Champaign, IL: Human Kinetics. 2001; 158.
14. Sean, P. Cumming & Ronald, E. Smithb & Frank, L. Smoll & Martyn, Standage & Joel. R. Grossbard. "Development and validation of the Achievement Goal Scale for Youth Sports", *Psychology of Sport and Exercise*. 2008;. 9:686-703.
15. Midgley, C & Maehr, M. M & Hruda, L. M & Anderman, E & Anderman, L & Freeman, K. E. "Manual for the patterns of adaptive learning scales", Ann Arbor, MI: University of Michigan School of Education Retrieved February 2. 2000;. from /http:// www.umich.edu/\_pals/palsS.
16. Elliot. A. & Harackiewicz, J. "Approach and Avoidance Achievement Goals and Intrinsic Motivation: A Mediational Analysis", *Journal of Personality and Social Psychology*. 1996;.470-475.
17. Malte Schwinger & Elke Wild. "Prevalence, stability, and functionality of achievement goal profiles in mathematics from third to seventh grade", *Contemporary Educational Psychology*. 2012;. 37:1-13.
18. Hosseine, F., Latifian, M. (2009). Goal orientation predicted using the Big Five personality traits among the students of Shiraz University. *Psychological Studies*, Faculty of Education and Psychology, 2009;. 5(1): 73-94.
19. Andrew J. Dewar & Maria Kavussanu. "Achievement goals and emotions in golf: The mediating and moderating role of perceived performance", *Journal Psychology of Sport and Exercise*. 2011;. 12:525-532.
20. Roberts, G. C. "The perception of stress: a potential source and its development. In M. R. Weiss, & D. Gould (Eds.)", *Sport for children and youths*. Champaign, IL: Human Kinetics Publishers Inc. 1986;. 119-127.
21. Biddle, S. J. H & Wang, C. K. J & Kavussanu, M & Spray, C.M. "Correlates of achievement goal orientations in physical activity: a systematic review of research", *European Journal of Sport Science*. 2003;. 3:1-20, Retrieved from <http://www.tandf.co.uk/journals/titles/17461391.asp>.

22. Ntoumanis, N & Biddle, S. J. H. "Affect and achievement goals in physical activity: a meta-analysis", *Scandinavian Journal of Medicine & Science in Sports*. 1999;. 9:315-332, Retrieved from <http://www.wiley.com/bw/journal>.
23. Murcia, J. A. M. "Goal Orientations, Motivational Climate, Discipline and Physical Self- Perception Related to the Teacher's Gender, Satisfaction and Sport Activity of a Sample of Spanish Adolescent Physical Education Students", *International Journal of Applied of Sports Science*. 2005;. 17(2):57-68.
24. Smith, A. L & Balaguer, I & Duda, J. "Goal Orientation Profile Differences on Perceived Motivational Climate, Perceived Peer Relationships, and Motivation- Related Responses of Youth Athletes", *Journal of Sports Science*. 2005;.24(12):1315-1327.
25. Papaioannou, A. G & Ampatzoglou, G & Kalogiannis, P & Sagovits, A. "Social Agents, Achievement Goals, Satisfaction and Academic Achievement in Youth Sport", *Psychology of Sport and Exercise*. 2008;.9:122-141.
26. Bortoli, L & Bertollo, M & Robazza, C. "Dispositional goal orientations, motivational climate, and psychobiosocial states in youth sport", *Personality and Individual Differences*. 2009;.47;.18-24. doi:10.1016/j.paid.2009.01.042.
27. Van de Pol, P. K. C & Kavussanu, M. "Achievement goals and motivational responses in tennis: does the context matter"? *Psychology of Sport and Exercise*. 2011;.12:176-183.
28. Bentler , P., Chou, C.P. Practical issues in structural modeling. In J. S. Long (Ed), *Common Problems Proper Solutions*. Beverly Hills, CA: Sage. 1988;. 161-192.
29. Burns, N & Grove. S. K. "Understanding Nursing Research", 2 nd Ed. Philadelphia. W. B. Saunders Company. 1999, 174.
30. Barbara, H. M & William, F. "Statistical methods for health care research". Lippincott Williams and Wilkins", A welters clawer company. 2005;.325-330.
31. Banville, D & Desrosiers, P & Genet-Volet, Y. "Translating questionnaires and inventories using a cross-cultural translation technique", *Journal teaching in physical educ*. 2000;.19:374-87.
32. Cindy H.P. Sit & Koenraad J. Lindner. "Motivational orientations in youth sport participation: Using Achievement Goal Theory and Reversal Theory", *Personality and Individual Differences*. 2005;.38:605-618.
33. James W. Adie & Joan L. Duda & Nikos Ntoumanis. "Achievement Goals, Competition Appraisals, and the Well- and Ill-Being of Elite Youth Soccer Players Over Two Competitive Seasons", *Journal of Sport & Exercise Psychology*. 2010;.32:555-579.
34. Hu, L & Bentler, P. M. "Cutoff criteria for fit indices in covariance structure analysis: Conventional criteria versus new alternatives", *Structural Equation Modeling*. 1999;.6:1-55.